



Inteligentny system karnetowy RFID, sprzedaż dostępu wielokrotnego z pełną kontrolą konta klienta.

Numer katalogowy	KARNET
Producent	IronLogic, SIA

Opis produktu

Inteligentny system karnetowy RFID, sprzedaż dostępu wielokrotnego z pełną kontrolą konta klienta.

Zaprojektowaliśmy kompletne rozwiązanie karnetowe, oparte o oprogramowanie GuardSaas, w którym kluczową rolę odgrywa konto klienta, a nie sam nośnik (brelok, karta). Dzięki temu system jest bezpieczny, elastyczny i wygodny zarówno dla klienta, jak i operatora obiektu.

Konto klienta - fundament systemu

Przy zakupie karnetu:

- klientowi zakładane jest indywidualne konto w systemie, operacja jest bardzo łatwa i szybka.
- do konta przypisywany jest unikalny numer breloka RFID, gdzie natychmiast można przypisać odpowiedni pakiet impulsów
- saldo (impulsy / środki) zawsze zapisane jest na koncie, nie na samym breloku. To oznacza, że brelok jest wyłącznie identyfikatorem, a nie „portfelem”.

Zgubiony brelok? Żaden problem

W przypadku zagubienia breloka:

- środki nie przepadają,
- klient otrzymuje nowy brelok z nowym numerem,
- nowy numer jest przypisywany do istniejącego konta klienta, a środki zostają przepisane
- poprzedni brelok zostaje zablokowany w systemie.

Cały proces trwa chwilę i nie wymaga żadnych korekt finansowych – to ogromna przewaga nad klasycznymi kartami przedpłaconymi.

Elastyczna sprzedaż karnetów

Klient może kupić karnet:

- za dowolną kwotę lub w gotowych pakietach (np. 50 / 100 / 200 zł),
- z naliczaniem bonusu lojalnościowym przy wyższych kwotach, zasady i cennik ustala klient .

System idealnie wspiera sprzedaż impulsową przy kasie, ale może zostać rozbudowany również do sprzedaży online.

Samoobsługa i przejrzystość



◆ Myjnia samochodowa

Wprowadź poniżej numer karnetu i sprawdź
poziom doładowania

Wprowadź kod klucza

Sprawdź

Dzięki dedykowanemu modułowi na stronie WWW:

- klient wpisuje numer breloka,
- system pokazuje aktualne saldo impulsów,
- bez logowania, aplikacji i kontaktu z obsługą.

Na stanowisku (np. myjni):

- czytnik RFID komunikuje się z kontrolerem,
- każde zbliżenie breloka = 1 impuls / 1 zł,
- klient sam decyduje, ile impulsów wykorzysta.

Uniwersalne zastosowanie

Ten model sprawdza się wszędzie tam, gdzie liczy się:

- wielokrotne wejście / użycie usługi,
- szybka obsługa,
- identyfikacja klienta i historia użycia.

Przykłady:

- myjnie samochodowe
 - parkingi i strefy wjazdu
-

- siłownie, fitness, sauny
- obiekty sportowe i rekreacyjne
- parki rozrywki, place zabaw

Gotowy na rozwój

System możemy rozbudować o:

- sprzedaż kartonów przez sklep internetowy,
- kody QR zamiast lub obok breloków RFID,
- czytniki QR na wejściach i urządzeniach,
- raporty, statystyki i analizę zachowań klientów,
- integrację z innymi systemami sprzedaży.

W skrócie

To nowoczesny system, w którym:

- konto klienta jest ważniejsze niż nośnik,
- zgubiony brelok nie oznacza straty pieniędzy,
- sprzedaż i kontrola dostępu są w pełni cyfrowe,
- rozwiązanie działa 24/7 i skaluje się wraz z obiektem.

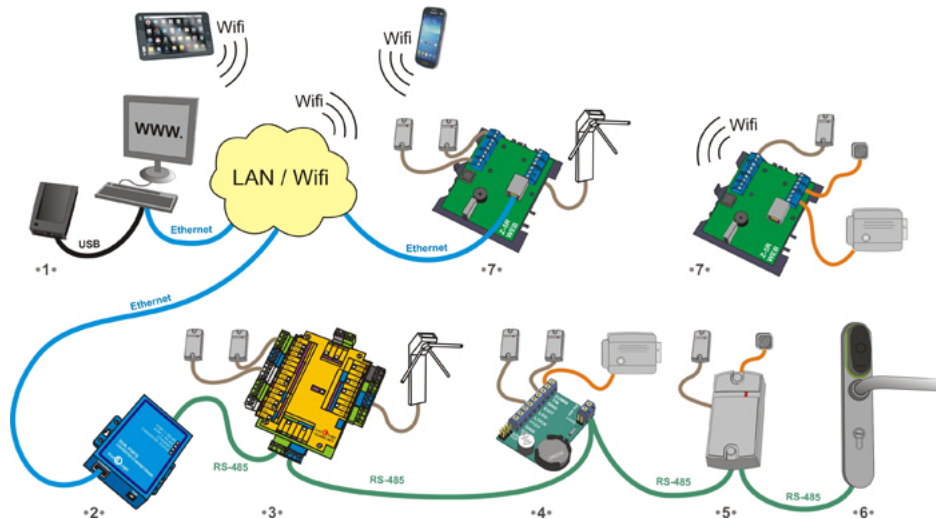

Cena przykładowa na jedno stanowisko myjni.

Zapraszamy do kontaktu w celu wykonania pełnej oferty sprzętowej oraz wdrożenia.